

I 10 Pressore a tutta lunghezza
Facilita il taglio di materiali sottili o impiallacciati in pacchi. Facilmente estraibile, viene fornito completo di pressatori pneumatici. La lunghezza utile di taglio è di 3000 mm.

GB 10 Full-length presser
Makes cutting packs of thin or veneered materials much easier. Easy to extract, it is supplied complete with pneumatic pressers. The effective cutting length is 3000 mm.

D 10 Andrückeinheit über die ganze Länge
Erleichtert den Schnitt dünner oder furnierter Werkstücke im Stapel. Einfach ausziehbar, Lieferung komplett mit pneumatischen Druckstücken. Nutz-Schnittlänge 3000 mm.

F 10 Presseur sur toute la longueur
Il facilite la coupe de matériaux minces ou plaqués en piles. Facile à extraire, il est équipé de presseurs pneumatiques. La longueur de coupe utile est de 3000 mm.

E 10 Prensor con longitud total
Facilita el corte de materiales delgados o enchapados en paquetes. Fácilmente extraíble, se suministra dotado de los prensos neumáticos correspondientes. El largo de corte útil es de 3000 mm.

P 315	A	B	h	C	D	E	F	G	I	L	M
	3500	3620	920	1660	2400	640	350	560	900	1250	850

I 11 Secondo piano aggiunto supplementare
Particolarmente utile nella lavorazione di pannelli di grande dimensione.

GB 11 Second additional work table extension
Particularly useful when working with extremely large panels.

D 11 Zweite Zusatz-Verlängerungsfläche
Besonders von Nutzen bei dem Sägen großer Platten.

F 11 Deuxième plan supplémentaire
Très utile pour usiner des panneaux de grande dimension.

E 11 Segunda mesa adicional suplementaria
Particularmente útil cuando se elaboran paneles de grandes dimensiones.

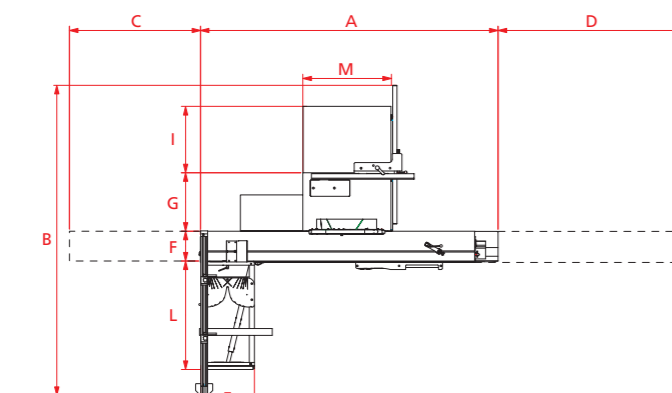

Paoloni Machine srl
Via F. Meda, 3 - 61032 Fano (PU) - Italy
Tel. ++39.0721 854 251 - Fax ++39.0721 854 001
www.paolonimacchine.it
info@paolonimacchine.it

I	Dati tecnici	P 315	DOTAZIONI STANDARD
SEGA			
DIMENSIONI DEL PIANO FISSO / ALTEZZA	mm	860 X 560 / 915	1) CARRO IN ALLUMINIO DI ELEVATA PRECISIONE CON SCORRETORE A GUIDA REGISTRABILI IN ACCIAIO TEMPERATO/RETIFICATO
DIMENSIONI CARRO / CORSA A SQUADRARE CON INCISORE	mm	3200 X 350 / 3400	2) BLOCCAGGIO CARRO IN TUTTE LE POSIZIONI
LARGHEZZA DI TAGLIO SU GUIDA PARALLELA	mm	1300	3) BRACCIO PRESSIO ECCENTRICO
LAMA SEGA DIAMETRO MASSIMO / FORO	mm	315 / 30	4) PIANO AGGIUNTO CON INCLINAZIONE SQUADRA ±45°
ALTEZZA DI TAGLIO A 90° - A 45°	mm	105 - 73	5) PROTEZIONE LAMA SEGA E INCISORE
GRUPPO LAMA INCLINABILE	°	0° - 45°	6) VISORE PER INCLINAZIONE LAMA SEGA
VELOCITÀ ALBERO SEGA	g/min	4000 / 4800	7) SOLLEVAMENTO MANUALE LAMA SEGA
POTENZA MOTORE	kW (HP)	4 (5,5)	8) INCLINAZIONE MANUALE LAMA SEGA
BOCCA DI ASPIRAZIONE	mm	90	9) REGOLAZIONE ORIZZONTALE DELL'INCISORE
GRUPPO INCISORE			10) REGOLAZIONE VERTICALE DELL'INCISORE RAPIDA
Ø LAMA - Ø FORO INCISORE - ALTEZZA DI TAGLIO	mm	125 - 20 - 8	11) PROFILI IN ALLUMINIO ANODIZZATI
VELOCITÀ ALBERO INCISORE	g/min	8000	
POTENZA MOTORE INCISORE	kW	0,55	
EMISSIONE SONORA SECONDO NORME ISO 7960 - TAGLIO CON SEGA	LA eq (dB)	81,2 - 83,9	
EMISSIONE POLVERI SECONDO NORME DIN 33893 - TAGLIO CON SEGA	mg/m3	0,87	
PESO NETTO	Kg	600	
LA DITTA SI RISERVA IL DIRITTO DI APPORTARE MODIFICHE TECNICHE O COSTRUTTIVE			

GB	Technical data	P 315	STANDARD EQUIPMENT
SAW			
FIXED WORKTABLE DIMENSIONS / HEIGHT	mm	860 X 560 / 915	6) VIEWER FOR SAW BLADE TILTING
CARRIAGE DIMENSIONS / CARRIAGE STROKE WITH SCORER	mm	3200 X 350 / 3400	7) MANUAL SAW BLADE ELEVATION
CUTTING WIDTH ON RIP FENCE	mm	1300	8) MANUAL SAW BLADE TILTING
MAX DIAM. SAW BLADE / HOLE	mm	315 / 30	9) HORIZONTAL FRONT SCORER ADJUSTMENT
MAX CUTTING HEIGHT AT 90° - AT 45°	mm	105 - 73	10) VERTICAL QUICK SPEED SCORER ADJUSTMENT
TILTING SAW UNIT	°	0° - 45°	11) ANODISED ALUMINIUM PROFILES
Ø 30 mm SAW SHAFT SPEED	r.p.m.	4000 / 4800	
MAIN MOTOR POWER	kW	4 (5.5)	
EXTRACTION OUTLET DIAM. AT BASE	mm	90	
SCORING UNIT			
Ø BLADE - Ø HOLE SCORING UNIT - SCORING UNIT CUTTING HEIGHT	mm	125 - 20 - 8	
SHAFT SPEED SCORING UNIT	r.p.m.	8000	
MOTOR POWER	kW	0.55	
SOUND EMISSION ACCORDING TO ISO 7960 - CUTTING WITH SAW	LA eq (dB)	81.2 - 83.9	
DUST EMISSION ACCORDING TO DIN 33893 STANDARDS - CUTTING WITH SAW	mg/m3	0.87	
NET WEIGHT	Kg	600	
THE COMPANY RESERVES THE RIGHT TO PERFORM TECHNICAL OR MANUFACTURING MODIFICATIONS			

D	Technische Daten	P 315	STANDARDAUSSTATTUNG
FORMATKREISSÄGE			
TISCHABMESSUNG / HÖHE	mm	860 X 560 / 915	1) SCHLITTEN AUS FLOXIERTER ALUMINIUMLEGERUNG MIT LAUF AUF VERSTELLBAREN FÜHRUNGEN AUS GEHÄRTETEM UND GESCHLIFFENEM STAHL
SCHIEBESCHLITTENABMESSUNG / SCHLITTENLAUF MIT VORRITZER	mm	3200 X 350 / 3400	2) SCHLITTENBLOCCIERUNG IN BELIEBIGER STELLUNG
SCHNITTBREITE MIT PARALLELFÜHRUNG	mm	1300	3) EXZENTER-SPANNER
MAX SÄGEBLATT DURCHMESSER / BOHRUNG	mm	315 / 30	4) ZUSATZTISCH MIT VERSTELBAREM ANSCHLAG ±45°
MAX SCHNITTHÖHE A 90° - A 45°	mm	105 - 73	5) SÄGEBLATT-UND VORRITZER-SCHUTZVORRICHTUNG
NEIGBARER SÄGEBLATTAGGREGAT	°	0° - 45°	
SPINDELSÄGE MOTORLEISTUNG	UpM	4000 / 4800	
MOTORLEISTUNG	kW	4 (5,5)	
ABSÄUGANSCHLUSSDURCHMESSER	mm	90	
VORRITZAGGREGAT			
SÄGEBLATTDURCHMESSER - BOHRUNG/VORRITZERDURCHMESSER - SCHNITTHÖHE	mm	125 - 20 - 8	
SPINDEL VORRITZER MOTORLEISTUNG	UpM	8000	
VORRITZER MOTORLEISTUNG	kW	0,55	
SCHALLEMISSION NACH ISO 7960 NORMEN - SCHNITT MIT SÄGE	LA eq (dB)	81,2 - 83,9	
STAUBEMISSION NACH DIN 33893 NORMEN - SCHNITT MIT SÄGE	mg/m3	0,87	
NETTOGEWICHT	Kg	600	
DIE FIRMA BEHÄLT SICH DAS RECHT VOR. EVENTUELLE TECHNISCHE ODER BAULICHE VERÄNDERUNGEN VORZUNEHMEN			

F	Caractéristiques techniques	P 315	EQUIPEMENT STANDARD
SCIE			
DIMENSION DE LA TABLE FIXE / HAUTEUR	mm	860 X 560 / 915	6) VISOR POUR INCLINAISON LAME SCIE
DIMENSION DU CHARIOT / COURSE CHARIOT AVEC INCISEUR	mm	3200 X 350 / 3400	7) SOULEVEMENT MANUELLE LAME SCIE
LARGEUR DE COUPE SUR LA GUIDE PARALLELE	mm	1300	8) INCLINAISON MANUELLE LAME SCIE
MAX DIAMETRE LAME SCIE / TROU	mm	315 / 30	9) REGLAGE HORIZONTAL INCISEUR
HAUTEUR DE COUPE A 90° - A 45°	mm	105 - 73	10) REGLAGE VERTICAL RAPIDE DE L'INCISEUR
GRUPPE LAME INCLINABLE	°	0° - 45°	11) PROFILS EN ALUMINIUM ANODISE
VITESSE ARRÊTE SCIE	tr/min	4000 / 4800	
PUISSANCE MOTEUR	kW	4 (5,5)	
DIAMÈTRE BOUCHE D'ASPIRATION	mm	90	
GRUPPO INCISORE			
Ø SCIE - Ø TROU INCISEUR - HAUTEUR DE COUPE	mm	125 - 20 - 8	
VITESSE DE L'ARRÊTE INCISEUR	tr/min	8000	
PUISSANCE MOTEUR INCISEUR	kW	0,55	
EMISSION SONORE SELON LES NORMES ISO 7960 - COUPE À LA SCIE	LA eq (dB)	81,2 - 83,9	
EMISSION POUSSIÈRES SELON LES NORMES DIN 33893 - COUPE À LA SCIE	mg/m3	0,87	
POIDS NET	Kg	600	
LE CONSTRUCTEUR SE RÉSERVE LE DROIT D'APPORTER DES MODIFICATIONS TECHNIQUES OU DE FABRICATION			

E	Datos técnicos	P 315	DOTACION ESTANDAR
SIERRA			
DIMENSIONES DE LA MESA FIJA / ALTURA	mm	860 X 560 / 915	6) VISOR PARA INCLINACION HOJA SIERRA
DIMENSIONES DEL CARRO / CARRERA DE ESQUADRADO CON INCISOR	mm	3200 X 350 / 3400	7) ELEVACION MANUAL HOJA SIERRA
ANCHO DE CORTE EN GUIA PARALELA	mm	1300	8) INCLINACION MANUAL HOJA SIERRA
HOJA SIERRA DIAMETRO MAXIMO / AGUJERO	mm	315 / 30	9) REGULACION HORIZONTAL DEL INCISOR DE ANTERO
ALTURA DE CORTE A 90° - A 45°	mm	105 - 73	10) REGULACION VERTICAL DEL INCISOR RAPIDA
GRUPO SIERRA INCLINABLE	°	0° - 45°	11) PERFILES DE ALUMINIO ANODIZADOS
VELOCIDAD EJE SIERRA	r.p.m.	4000 / 4800	
POTENCIA MOTOR	kW	4 (5,5)	
BOCA DE ASPIRACION Ø	mm	90	
GRUPO ENTALLADOR			
Ø SIERRA / Ø AGUJERO INCISOR - ALTURA DE CORTE	mm	125 - 20 - 8	
VELOCIDAD EJE INCISOR	r.p.m.	8000	
POTENCIA MOTOR INCISOR	kW	0,55	
EMISION DEL RUIDO SEGUN NORMAS ISO 7960 - CORTE CON SIERRA	LA eq (dB)	81,2 - 83,9	
EMISION DE POLVOS SEGUN NORMAS DIN 33893 - CORTE CON SIERRA	mg/m3	0,87	
PESO NETO	Kg	600	
LA EMPRESA SE RESERVA EL DERECHO DE HACER EVENTUALES MODIFICACIONES TÉCNICAS O DE FABRICACIÓN			



Paoloni
Squadratrice a lama inclinabile
Circular saw with tilting blade
Formatkreissäge mit schwenkbarem Sägeblatt
Equarisseuse à lame circulaire
Escuadradora de disco inclinable

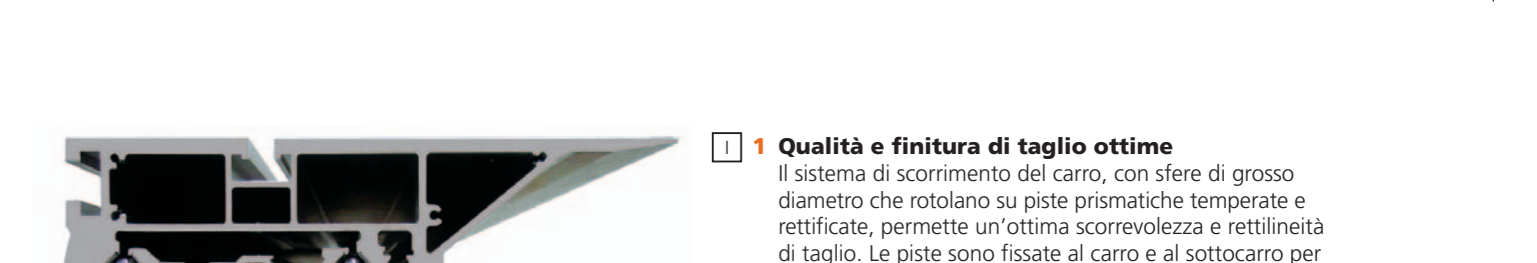

P 315



I 2 Bloccaggio del carro
Il carro dispone di un bloccaggio che si può inserire in qualsiasi posizione per rendere più sicuro il caricamento del pezzo da lavorare.

GB 2 Carriage lock
The carriage has a lock which can be inserted in any position making loading of the pieces to be machined even safer.

D 2 Schlittensperre
Der Schiebeshlitten hat eine in jeder Position einsetzbare Anreicherung zum sicheren Einspannen des Werkstücks.

F 2 Blocage du chariot
Le chariot possède un dispositif de blocage pouvant s'insérer dans n'importe quelle position afin que le chargement de la pièce à usiner soit plus sûr.

E 2 Bloqueo del carro
El carro dispone de un bloqueo que se puede conectar en cualquier posición para, cargar con mayor seguridad la pieza que se va a trabajar.

GB 3 Extension table fence
The extension table fence can be quickly set from +45° to -45° with fixed references at each 5° and at 22° 30'. The special small table allows to keep the distance between the stop and the saw blade unchanged, while changing the tilting.

D 3 Anschlag der Zusatzfläche
Der Anschlag der Zusatzfläche lässt sich schnell von +45° bis -45° neigen; feste Bezugsstopps befinden sich an jedem 5° sowie auf 22° 30'. Der besondere kleine Tisch erlaubt den Abstand zwischen dem Anschlag und dem Sägeblatt verändert zu erhalten wenn die Neigung ändert.

F 3 Equerre du plan supplémentaire
L'équerre du plan supplémentaire s'incline rapidement de +45° à -45° et possède des références fixes à chaque 5° ainsi qu'à 22° 30'. La tablette particulière permet de maintenir inchangé la distance entre la butée et la lame de scie en changeant l'inclinaison.

E 3 Escuadra de la mesa adicional
La escuadra de la mesa adicional se inclina rápidamente de +45° a -45° con referencias fijas en cada 5° y a 22° 30'. La mesa especial permite mantener invariada la distancia entre el tope y la hoja de la sierra al variar la inclinación.

I 1 Qualità e finitura di taglio ottime
Il sistema di scorrimento del carro, con sfere di grosso diametro che rotolano su piste prismatiche temperate e rettificata, permette un'ottima scorrevolezza e rettilineità di taglio. Le piste sono fissate al carro e al sottocarro per pressione meccanica, escludendo la possibilità di distacco della colla per invecchiamento.

GB 1 Excellent quality and cutting finish
The sliding system adopted on the carriage, with large diameter bearings that roll along tempered and ground prismatic tracks, provides excellent smoothness and straight cutting. The tracks are fixed to the carriage and to the sub-carriage by mechanical pressure, avoiding any risk of glue losing its adhesion through age.

D 1 Ausgezeichnete schnittqualität und -fläche
Das Gleitsystem des Schlittens mit großen, in gehärteten und geschliffenen Prismenschienen rollenden Kugeln ermöglicht ein optimales Rollen sowie perfekte Geradlinigkeit des Schnitts. Die gehärteten und geschliffenen Schienen sind durch mechanischen Druck an Schlitten und Unterwagen befestigt. Damit ist die Gefahr der Leimablösung infolge Alterung ausgeschlossen.

F 1 Qualité de coupe et finition optimales
Le système de coulissement du chariot, (billes de grand diamètre tournant sur des pistes prismatiques trempées et rectifiées) garantit un déplacement aisé et une linéarité de coupe. Les pistes sont fixées au chariot et sous-chariot par pression mécanique excluant ainsi un éventuel risque de détachement.

E 1 Calidad y acabado de corte óptimos
El sistema de deslizamiento del carro, con bolas de gran diámetro que ruedan sobre pistas prismáticas templadas y rectificadas, permite un óptimo deslizamiento rectilíneo de corte. Las pistas están fijadas al carro y al soporte del carro por presión mecánica, excluyendo la posibilidad de separación de la cola por envejecimiento.

I 3 Squadra del piano aggiunto e battute
La squadra del piano aggiunto è inclinabile rapidamente da +45° a -45° con riferimenti fissi ogni 5° ed a 22° 30'. Lo speciale pianetto consente di mantenere invariata la distanza tra la battuta e la lama sega al variare dell'inclinazione.

GB 3 Extension table fence
The extension table fence can be quickly set from +45° to -45° with fixed references at each 5° and at 22° 30'. The special small table allows to keep the distance between the stop and the saw blade unchanged, while changing the tilting.

D 3 Anschlag der Zusatzfläche
Der Anschlag der Zusatzfläche lässt sich schnell von +45° bis -45° neigen; feste Bezugsstopps befinden sich an jedem 5° sowie auf 22° 30'. Der besondere kleine Tisch erlaubt den Abstand zwischen dem Anschlag und dem Sägeblatt verändert zu erhalten wenn die Neigung ändert.

F 3 Equerre du plan supplémentaire
L'équerre du plan supplémentaire s'incline rapidement de +45° à -45° et possède des références fixes à chaque 5° ainsi qu'à 22° 30'. La tablette particulière permet de maintenir inchangé la distance entre la butée et la lame de scie en changeant l'inclinaison.

E 3 Escuadra de la mesa adicional
La escuadra de la mesa adicional se inclina rápidamente de +45° a -45° con referencias fijas en cada 5° y a 22° 30'. La mesa especial permite mantener invariada la distancia entre el tope y la hoja de la sierra al variar la inclinación.



I 4 Gruppo lama sega
Il sollevamento manuale della lama sega scorre su guide prismatiche di precisione, mentre l'inclinazione da 0° a 45° avviene tramite volantino con visore gravitazionale posto in posizione frontale per facilitare la regolazione.

GB 4 Saw blade unit
The manual saw blade up-feed runs on precision prismatic guides, while tilting from 0° to 45° is achieved by a handwheel with a gravitational readout located at the front for easy adjustment.

D 4 Sägeblattaggregat
Die manuelle Anhebung des Sägeblatts gleitet auf prismatischen Präzisionsführungen, hingegen die Neigung von 0° bis 45° erfolgt durch ein Handrad mit Schweresichtgerät, das zur leichteren Einstellung vorne angebracht ist.

F 4 Groupe lame scie
Le dispositif de soulèvement manuel de la lame scie coulisse sur des guides prismatiques de précision et l'inclinaison (de 0° à 45°) a lieu par volant à main avec affichage gravitationnel, le tout en position frontale afin de simplifier les réglages.

E 4 Grupo hoja sierra
La elevación manual de la hoja sierra se desliza sobre guías prismáticas de precisión mientras con inclinación de 0° a 45° se realiza mediante volante con visor gravitatorio colocado en posición delantera para facilitar su regulación.



P 315



5A

I 5 Guida sega 5A-5B
La guida sega, con regolazione micrometrica, scorre su barra in acciaio rettificata ed è facilmente escludibile dal piano di lavoro ruotandola, nel caso sia necessario sezionare pannelli di grandi dimensioni.

GB 5 Saw guide 5A-5B
The saw guide, with micrometric adjustment, slides along aluminium profiles by means of wheels and can easily be excluded from the work table, by rotation, for sawing large sized panels.

D 5 Sägeführung 5A-5B
Die Sägeführung mit Feineinstellung läuft auf einer geschliffenen Stahlschiene und lässt sich einfach von der Arbeitsfläche durch Drehen entfernen, wenn große Platten gesägt werden sollen.

F 5 Guide lame 5A-5B
La guide lame avec réglage micrométrique coulisse le long d'une barre en acier rectifié et est facilement escamotable, sur le plan de travail. Il est possible de tourner cette guide lorsqu'il faut couper des pièces de grande taille.

E 5 Guía sierra 5A-5B
La guía de la sierra, con regulación micrométrica, se desliza sobre barra de acero rectificada y de fácil exclusión desde la mesa de trabajo girándola, en el caso que sea necesario cortar tableros de grandes dimensiones.

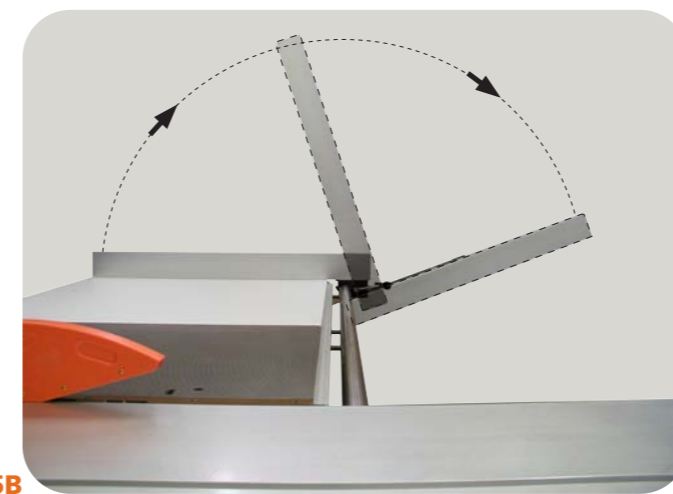

5B

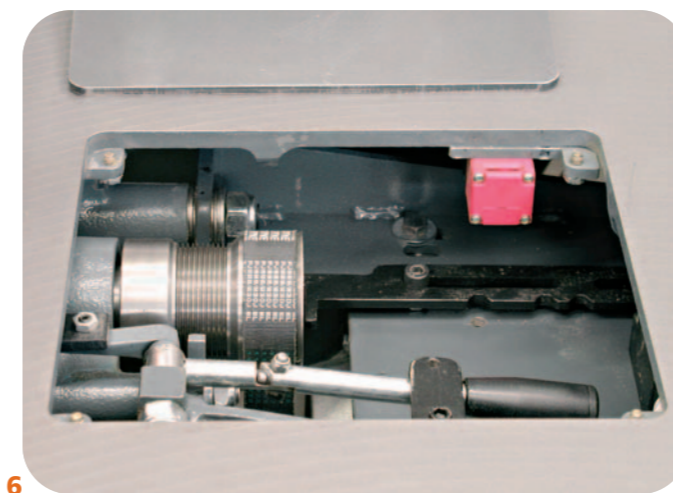

6

I 6 Cambio velocità
Il cambio velocità è molto pratico e semplice perché può essere effettuato agevolmente da una apertura posta sopra il piano di lavoro.

GB 6 Speed change
The speed change is very quick and easy because it can be simply executed through an opening that is above the working table.

D 6 Geschwindigkeits-Wechsel
Der Geschwindigkeits-Wechsel ist sehr praktisch und einfach, weil er leicht durch eine Öffnung auf dem Arbeitstisch ausgeführt werden kann.

F 6 Changement de vitesse
Le changement de vitesse est très simple et rapide, parce qu'il peut être facilement effectué à travers une ouverture qui se trouve au dessus de la table.

E 6 Cambio de velocidad
El cambio de velocidad es muy práctico y sencillo porque se puede realizar fácilmente mediante una apertura colocada sobre la mesa de trabajo.

Optional 7 / 8 / 9 / 10 / 11

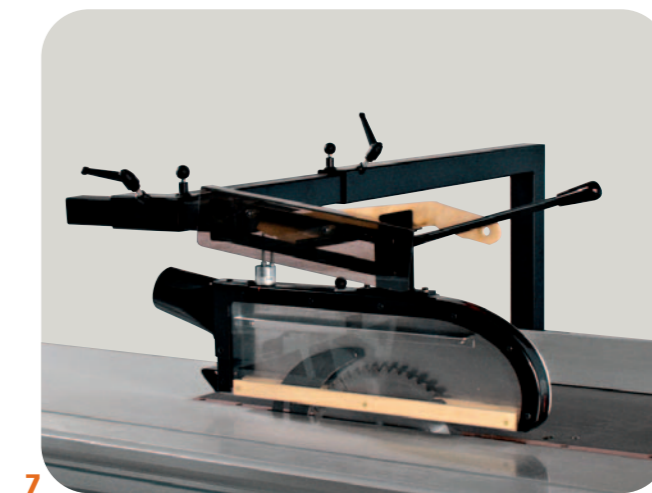

7

I 7 Protezione sega sovrastante tipo "CE"
Rende più sicuro il lavoro nella zona operatore migliorando anche l'aspirazione. Diametro della bocca di aspirazione Ø 80 mm.

GB 7 "CE" type overhead saw blade guard
Improves exhaust system and operator safety in working areas. The diameter of the exhaust is 80 mm.

D 7 Sägenschutz oben Typ "CE"
Parallelogrammschutzvorrichtung (keine Vorschrift), hängende Schutzvorrichtung mit Absaugstutzen d=80 mm Spaltkeilunabhängig.

F 7 Protection scie de type "CE"
Plus de sécurité de travail sur le poste de l'opérateur par l'amélioration du circuit d'aspiration. Diam. de la bouche d'aspiration: 80 mm.

E 7 Protección sierra de colocación superior tipo "CE"
Ofrece mayor seguridad de trabajo en la zona reservada al operador, mejorando la instalación aspirante. Diámetro de la boca de aspiración Ø 80 mm.

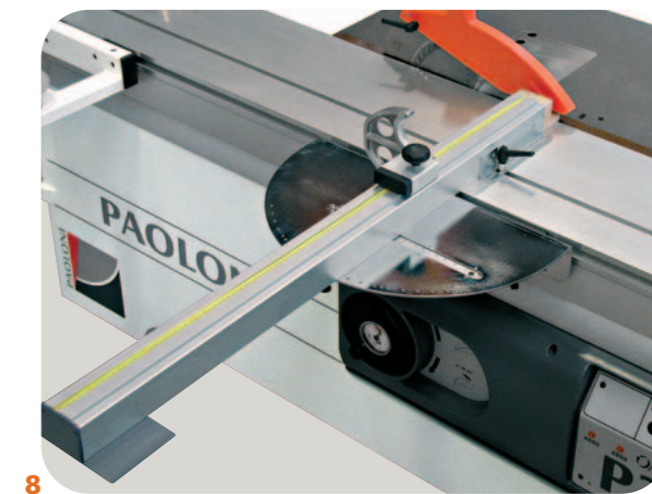

8

I 8 Dispositivo di taglio angolare (+/-45°)
Estremamente vantaggioso quando è necessario effettuare frequenti tagli con diverse angolazioni. Il dispositivo per tagli angolari rende più veloce e pratico il posizionamento del pezzo.

GB 8 Angled cutting device (+/-45°)
Proves very useful when performing many cuts at different angles. This device for angled cuts also makes workpiece positioning a faster and easier operation.

D 8 Winkelschnittvorrichtung (+/-45°)
Sehr nützlich, wenn häufig Schnitte mit unterschiedlichen Winkelmassen erforderlich sind. Die Winkelschnittvorrichtung macht die Werkstückpositionierung einfacher und schneller.

F 8 Dispositif pour coupes inclinées (+/-45°)
Extrêmement utile lorsque l'on doit effectuer fréquemment des coupes avec des angles différents. Le dispositif pour coupes d'onglet rend aussi l'opération de positionnement de la pièce plus rapide et pratique.

E 8 Dispositivo de corte angular (+/-45°)
Es muy útil cuando se efectúan a menudo cortes de distintos ángulos. El dispositivo para cortes angulares agiliza también la colocación de la pieza sobre la mesa de trabajo.



9

I 9 Dispositivo per tagli paralleli
Permette di squadrare con il carro pannelli lunghi e stretti.

GB 9 Device for parallel cuts
Makes it possible to square long and narrow panels using the carriage.

D 9 Parallelschnittvorrichtung
Parallelschnittvorrichtung zum präzisen Zuschneiden langer und schmaler Werkstücke.

F 9 Dispositif pour coupes parallèles
Permet d'équarrir, au moyen du chariot, des panneaux longs et étroits.

E 9 Dispositivo para cortes paralelos
Permite escuadrar con el carro paneles largos y estrechos.

